

COMUNICATO N. 4 DEL 22/12/2023

OGGETTO: **NOVITA' REGOLAMENTO TECNICO EASYKART 2024:**

1. NOVITA' EASYKART 125

• Nuovo carburatore TRYTON MOD. HB-27

Il motore BMB mod. EKA montato per l'Easykart 125 dovrà essere equipaggiato con il carburatore TRYTON mod. HB-27

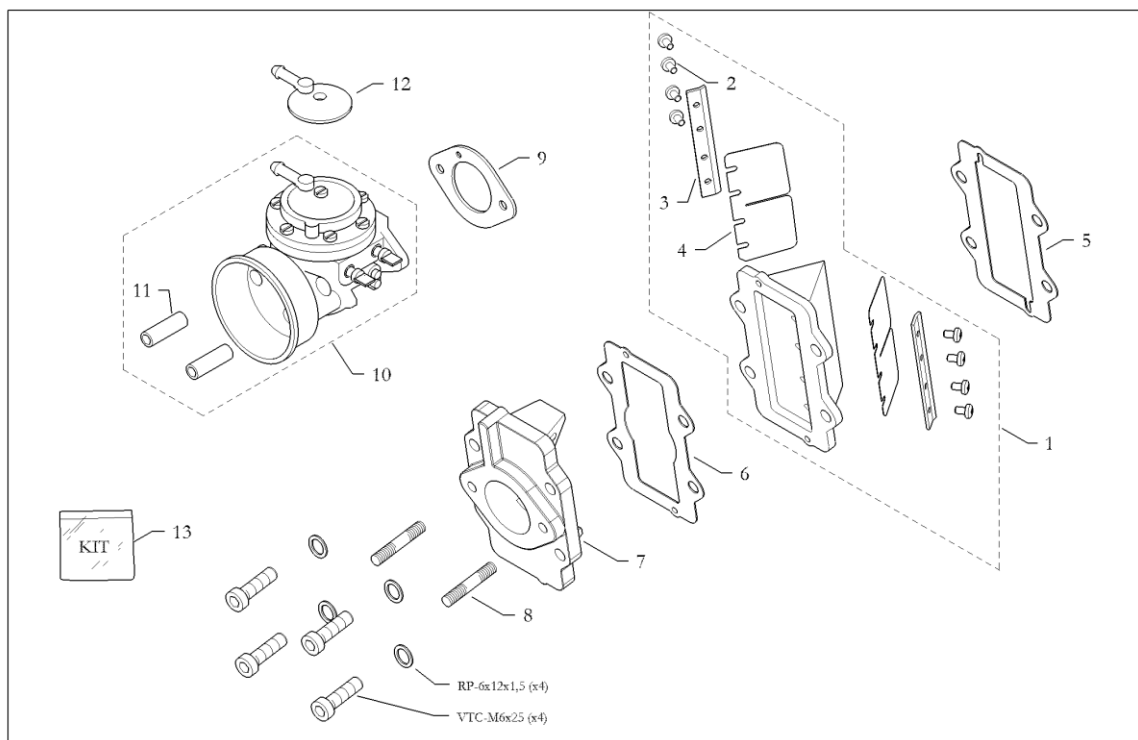

Pos.	Cod. Articolo	Descrizione	Description	Note	Price
1	10.9653.00	ASSIEME PACCO LAMELLARE			
2	40.9652.00	VITE FISSAGGIO LAMELLE EK			
3	40.9651.00	STOPPER LAMELLE EK			
4	40.9650.00	COPPIA LAMELLE VETRONITE EK			
5	20.10402.22	GUARNIZIONE PACCO LAMELLARE EK			
6	20.9239.00	GUARNIZIONE CONVOGLIATORE			
7	40.9456.00	CONVOGLIATORE CARBURATORE EKA			
8	20.16737.06-ZN	PRIGIONIERO M6x25			
9	20.9242.22	GUARNIZIONE CARBURATORE			
10	40.10144.00	CARBURATORE TRYTON MOD. HB-27			
11	20.10147.06	COLONNETTA M6			
12	40.11241.00	COPERCHIO CARB. TRYTON MOD. HB-27			
13	10.10183.00	KIT REVISIONE CARBURATORE TRYTON			

Si precisa che la versione precedente del carburatore Tillotson HL-397A T previsto nel regolamento tecnico del Trofeo 2023 non potrà essere utilizzata per la stagione 2024 e seguenti.



Per ulteriori informazioni e per l'acquisto dei nuovi particolari vi preghiamo di contattare direttamente i concessionari autorizzati Easykart, trovate la lista completa al seguente link:

<https://www.easykart.it/single-page.asp?id=1>

BIREL ART S.R.L.