

COMUNICATO N. 5 DEL 06/11/2024

OGGETTO: **NOVITA' REGOLAMENTO TECNICO EASYKART 2025:**

1. EASYKART 60

- **Nuovo carburatore TRYTON MOD. HB-19**

Il motore BMB mod. EKL montato per l'Easykart 60 dovrà essere equipaggiato con il carburatore TRYTON mod. HB-19



1 – COD. 40.17330.00-NE – CARBURATORE TRYTON HB-19 – ANODIZZATO NERO ORIGINALE

2 – COD. 40.17332.00 - GUARNIZIONE FLANGIA CARBURATORE TRYTON EKL

3 – COD. 20.10147.06 - COLONNETTA M6

4 – COD. 40.17331.00 - ASSIEME FLANGIA DIST. CARBURATORE TRYTON HB-19

Si precisa che la versione precedente del carburatore Tillotson HL-396A T previsto nel regolamento tecnico del Trofeo 2024 non potrà essere utilizzata per la stagione 2025 e seguenti.

I motori EKL 60 Academy non subiranno modifiche rispetto al 2024 e si continuerà ad utilizzare il carburatore Tillotson HL-396A T.

2. EASYKART 100

• Nuovo carburatore TRYTON MOD. HB-24

Il motore BMB mod. EKJ montato per l'Easykart 100 dovrà essere equipaggiato con il carburatore TRYTON mod. HB-24



1 – COD. 40.17333.00-BL – CARBURATORE TRYTON HB-24 – ANODIZZATO BLU ORIGINALE

2 – COD. 20.10147.06 - COLONNETTA M6

3 – COD. 40.17334.00 - CONVOGLIATORE CARBURATORE TRYTON HB-24/27

Si precisa che la versione precedente del carburatore Tillotson HL-397A T e del convogliatore cod. 40.9456.00 previsto nel regolamento tecnico del Trofeo 2024 non potrà essere utilizzata per la stagione 2025 e seguenti.

3. EASYKART 125 – BMB CHALLENGE

• Nuovo convogliatore carburatore TRYTON MOD. HB-27

Il motore BMB mod. EKA montato per l'Easykart 125 e il mod. HAT per la categoria BMB CHALLENGE dovranno essere equipaggiati con il nuovo convogliatore carburatore TRYTON mod. HB-27



1 – COD. 40.17334.00 - CONVOGLIATORE CARBURATORE TRYTON HB-24/27

Si precisa che la versione precedente del convogliatore cod. 40.9456.00 previsto nel regolamento tecnico del Trofeo 2024 non potrà essere utilizzata per la stagione 2025 e seguenti.

4. EASYKART 60 ACADEMY – EASYKART 100 – EASYKART 125

- Divieto di utilizzo vecchi telai Easykart mod. L28C-Y – R30C-Y

①

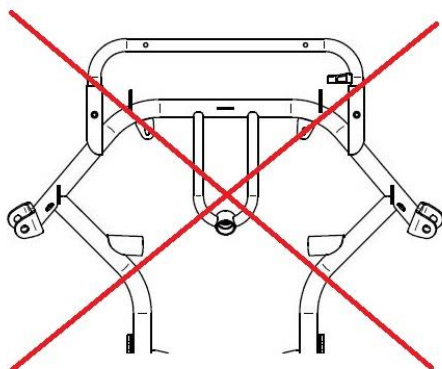

TELAJ NON CONFORMI AL REGOLAMENTO TECNICO 2025

②

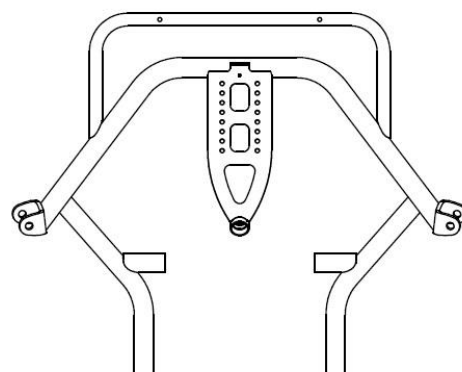

TELAJ CONFORMI AL REGOLAMENTO TECNICO 2025

I telai mod. R30C-Y e L28C-Y con il supporto piantone a “U” (1) non si potranno più utilizzare per le manifestazioni ufficiali Easykart 2025 e successive, i telai conformi al regolamento tecnico 2025 saranno quelli attuali con il supporto piantone mod. “ferro da stiro” (2).

5. NUOVE MISURE DI PISTONI MOTORI BMB

Abbiamo introdotto nei listini dei motori BMB le seguenti nuove misure di pistoni:

COD. 10.16980.00 - ASSIEME PISTONE EKL 42.45 – MOTORE BMB EKL 60cc

COD. 10.16981.00 – ASSIEME PISTONE EKJ 50.84 – MOTORE BMB EKJ 100cc

COD. 10.16982.00 – ASSIEME MOTORE EKA/HAT 54.01 – MOTORE BMB EKA/HAT



Per ulteriori informazioni e per l'acquisto dei nuovi particolari vi preghiamo di contattare direttamente i concessionari autorizzati Easykart, trovate la lista completa al seguente link:

<https://www.easykart.it/single-page.asp?id=1>

BIREL ART S.R.L.
Easykart Division