

Lissone, 16 dicembre 2019

COMUNICATO N. 3 DEL 16/12/2020

OGGETTO: **NOVITA' REGOLAMENTO TECNICO EASYKART 2020:**

- **NUOVI CILINDRI EKA 125cc**
- **INTRODUZIONE DEL SISTEMA CARENATURE ANTERIORI SGANCIABILI**
- **EASYKART 100cc – ASSALI Ø 40**
- **EASYKART 50cc**

1. CILINDRI EKA – 125cc

Dopo l'introduzione dei nuovi cilindri EKL 60cc per la stagione 2017 e di quelli EKJ nel 2018, anche i motori EKA 125cc che parteciperanno al Trofeo Easykart Italia 2020 dovranno essere equipaggiati con il nuovo cilindro EKA versione 2020.

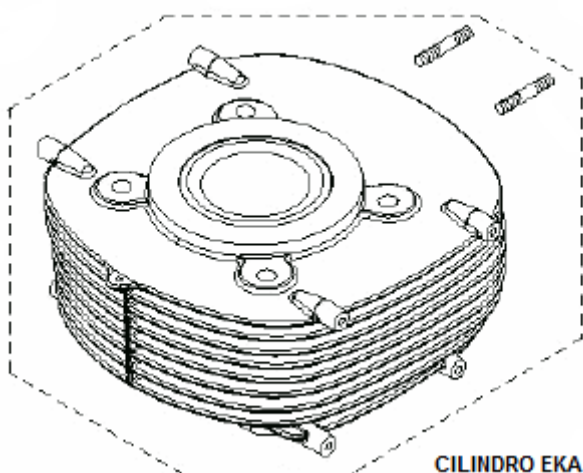

Si precisa che le versioni precedenti non potranno essere utilizzate per la stagione 2020 e seguenti.

Per agevolare il passaggio al nuovo cilindro, proponiamo a tutti i piloti partecipanti al campionato 2020, l'acquisto dei suddetti articoli ad un prezzo promozionale, per info e ordini potete contattare uno dei concessionari Easykart (<https://www.easykart.it/single-page.asp?id=1>).

I nuovi cilindri saranno disponibili da gennaio 2020. Per ottenere il prezzo promozionale dovrete fornire al concessionario il numero del motore e il nome del pilota che parteciperà al Trofeo Easykart 2020. Per accedere alla promozione, gli ordini devono pervenire entro e non oltre il 13/03/2020.

2. SISTEMA CARENATURE ANTERIORI SGANCIABILI

Nel nuovo regolamento tecnico del Trofeo Easykart 2020 sarà introdotto la regola della carenatura anteriore sganciabile, questo "nuova normativa" servirà ad adeguare le categorie Easykart alle norme vigenti dell'odierno sport kartistico. Con l'introduzione della nuova regola non sarà più consentito l'utilizzo delle vecchie carenatura anteriori FREELINE 09/14 ormai fuori produzione da alcuni anni ma ancora consentite fino a quest'anno. Per aggiornare gli Easykart sarà sufficiente acquistare il kit di placche sganciabili **cod. 10.12088.00-NE** compatibili con le carenatura MK14 utilizzate per la categoria Easykart 60cc e FP7 per le categorie 100cc/125cc.



Carenatura anteriore consentita per categoria Easykart 60cc nel Trofeo Italiano Easykart 2020:



Carenatura anteriore MK14
Cod. 40.12114.00-BA
Categoria EASYKART 60

Carenatura anteriore consentita per categoria Easykart 100/125cc nel Trofeo Italiano Easykart 2020:



Carenatura anteriore FP7
Cod. 40.11714.00-BA
Categoria EASYKART 100/125

Carenature non consentite dal regolamento 2020 e successivi:

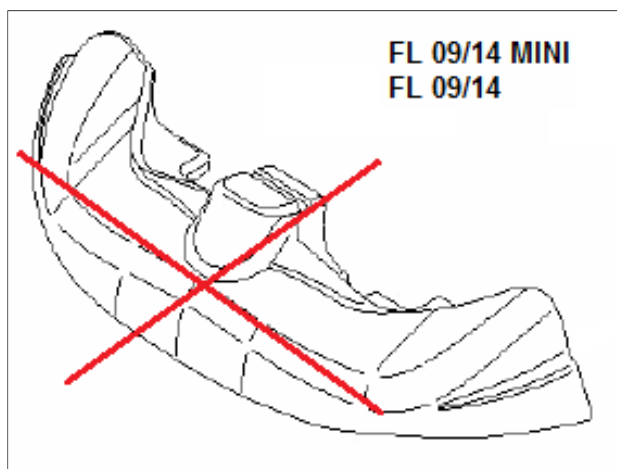

3. EASYKART 100cc – ASSALI Ø 40

Il regolamento del Trofeo Easykart 2020 consentirà solo l'utilizzo dell'assale Ø 40
Cod. 20.11425.06--M per la categoria Easykart 100cc, l'assale Ø 30 non potrà più essere utilizzato.

4. NOVITA' EASYKART 50cc

Il regolamento tecnico Easytraining 2020 per la categoria Easytraining prevede le seguenti novità:

- Nuova carenatura posteriore + kit attacchi
- Nuovi supporti carenature laterali

I kart che parteciperanno al programma Easytraining 2020 dovranno essere equipaggiati con il seguente kit 2020:

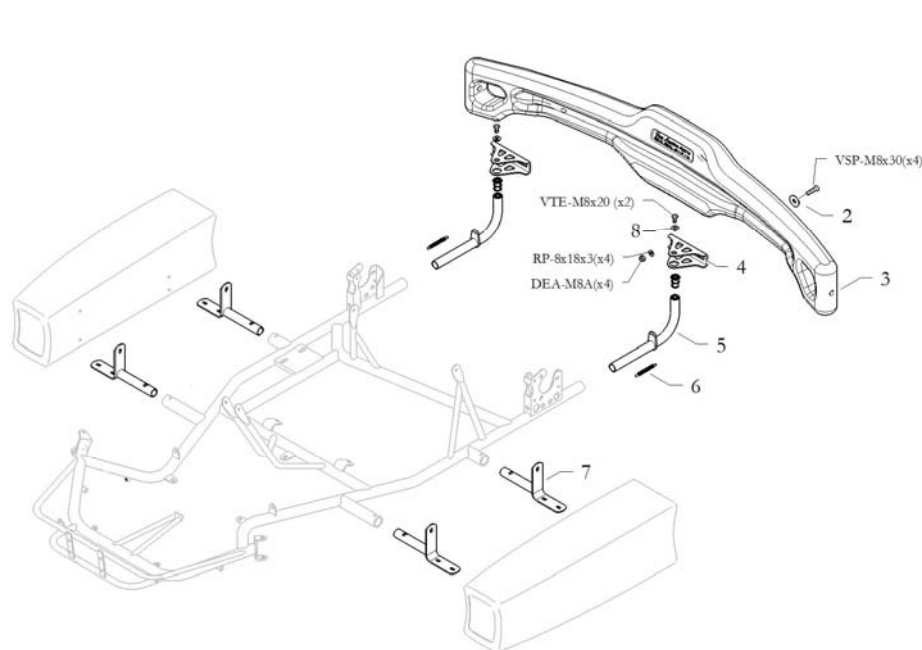

KIT TRASFORMAZIONI EASYKART 50 - Cod. 10.14262.00 - Categoria EASYKART 50

- **Nuovo motore Blue Bird N61**

I nuovi Easykart 50cc 2020 verranno equipaggiati con il nuovo motore Blue Bird N61:



I nuovi motori N61 verranno utilizzati nel Trofeo Italiano Easykart 2020, come negli anni precedenti il promotore metterà a disposizione i motori a Noleggio per ogni round. Sarà obbligatorio che tutti gli Easykart 50cc che parteciperanno al Trofeo 2020 dovranno essere equipaggiati con il nuovo kit 2020.

Per ulteriori informazioni potete contattarci all'indirizzo info@easykart.it oppure rivolgervi ad uno dei concessionari Easykart (<https://www.easykart.it/single-page.asp?id=1>).

Cordiali saluti.

Segreteria Easykart