

Lissone, 16 dicembre 2016

COMUNICATO UFFICIALE - N° 7 del 16.12.2016

OGGETTO: NOVITA' REGOLAMENTO TECNICO EASYKART 2017

Il regolamento tecnico del Trofeo Easykart Italia 2017 prevede alcune delle seguenti modifiche:

- **NUOVO CILINDRO EKL (EASYKART 60cc) VERSIONE 2017;**
- **UNICO IMPIANTO FRENO PER LE CATEGORIE 60 E 100/125.**

Nuovo cilindro EKL – easykart 60

Tutti i kart che parteciperanno al Trofeo Easykart Italia 2017 dovranno essere equipaggiati di motore con il nuovo cilindro EKL versione 2017. Tutti i cilindri precedenti non potranno essere utilizzati nelle prove del Trofeo italiano 2017.

CILINDRO EKL 2017

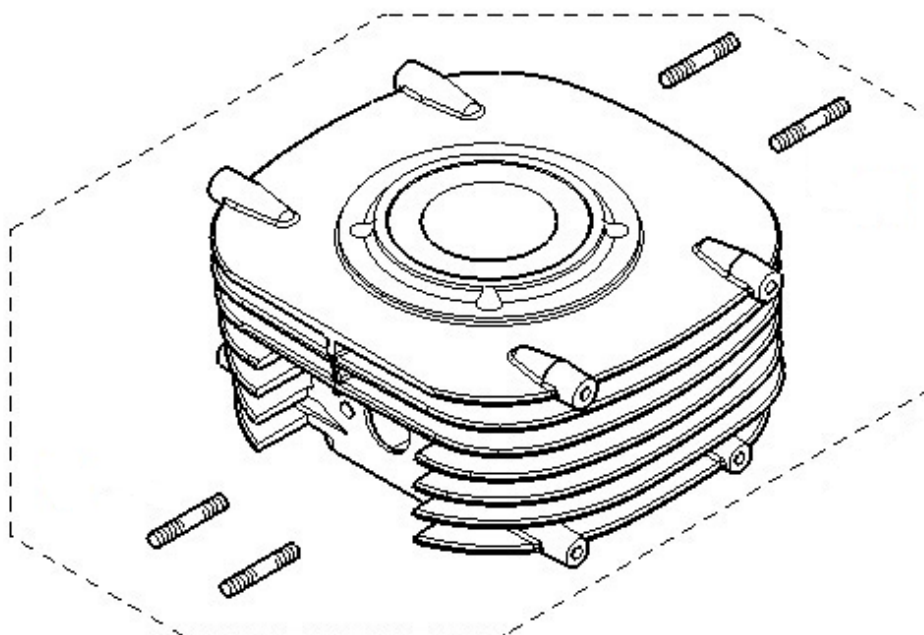

Unico impianto freno per le categorie 60 e 100/125

Tutti i kart che parteciperanno al Trofeo Easykart Italia 2017 dovranno essere equipaggiati dei seguenti impianti freno:

EASYKART 60: IMPIANTO FRENO R-I 25 H5/P22-SR/LI 370

IMPIANTO FRENO EASYKART 60
R-I 25 H5/P22-SR/LI 370

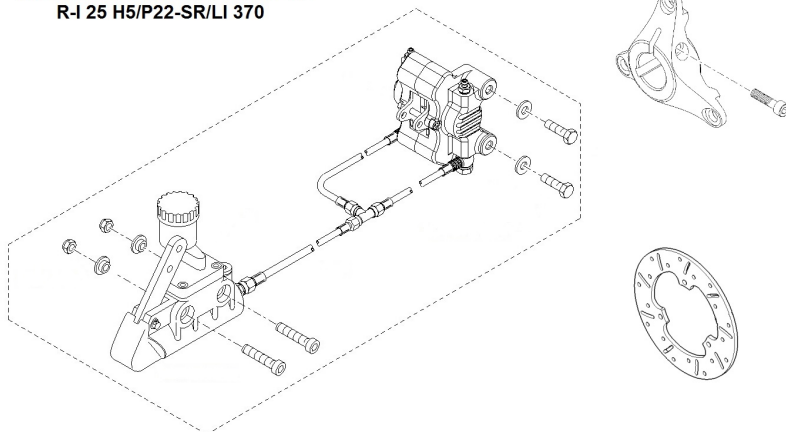

EASYKART 100/125: IMPIANTO FRENO R-I 38 H8/P22-SR/LS 510

IMPIANTO FRENO EASYKART 100/125
R-I 38 H8/P22-SR/LS 510

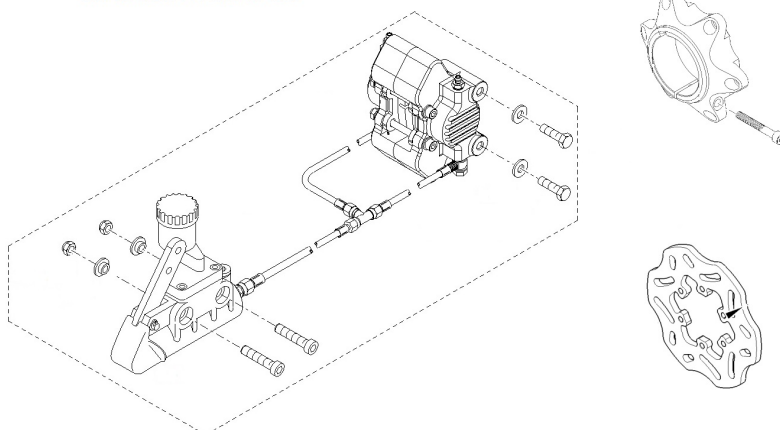

Si precisa che ogni altro impianto freno che non corrisponda ai suddetti impianti non potrà essere utilizzato durante le prove del Trofeo italiano 2017.



Per agevolare l'acquisto del nuovo cilindro e per aggiornare gli impianti freno non conformi al nuovo regolamento tecnico, abbiamo pensato di proporre a tutti i piloti partecipanti al campionato 2017, l'acquisto dei suddetti articoli ad un prezzo promozionale.

Per ulteriori informazioni vi preghiamo di contattare uno dei nostri concessionari Easykart oppure inviare una mail all'indirizzo info@easykart.it.